

Ohjainlaakerin kompressiomuttereiden oikeanlainen asentaminen hiilikuituisiin ohjainputkiin

On erittäin tärkeää, että ohjainlaakerin kompressiomutteri on asennettu ja kiristetty määritysten mukaisesti. Kaikkien jälleenmyyjien on tarkastettava, että nämä osat on asennettu ja suunnattu oikein sekä kiristetty oikeaan momenttiin, ennen hiilikuituisilla ohjainputkilla varustettujen pyörien kokoamista.

Käytä tätä tiedotetta tilanteen tarkastamiseen.

Mallit, joita tiedote koskee

- Kaikki pyörät, joissa on hiilikuituiset ohjainputket

Vaadittavat toimenpiteet

1. Kun suoritat hiilikuituisella ohjainputkella varustetun pyörän kokoonpanoa, on suositeltavaa tehdä kaksi asiaa:

- Katso huolto-/asennustiedot huoltotiedotteen sivulla 8. **Hiilikuituinen ohjainputki – väliholkit, ohjainkannatin ja katkaisuojhuri** osoitteesta: https://www.trekbikes.com/b2b/us/en_US/tech-info/service-bulletins/
- Varmista, että ohjainlaakerin kompressiomutteri on asennettu oikeaan asentoon ja kiristetty oikeaan kiristysmomenttiin.

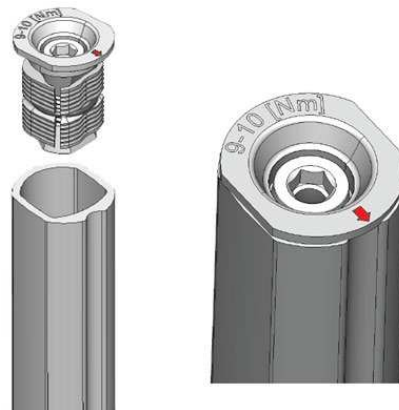

2. Viimeistele ohjainkannattimen ja ohjainlaakerin asennus. Katso lisätietoja pyörän huolto-oppaasta.

Trekin toimenpiteet

Trek on laatinut tämän tiedotteen tehdäkseen jälleenmyyjät tietoisiksi tästä tärkeästä asiasta ja varmistaakseen, että kaikki hiilikuituisilla ohjainputkilla varustetut polkupyörät kootaan oikein ennen myyntiä.